

**Serie 4, Secadora con bomba de calor, 8 kg WTR85V92ES**



**A++**



**Secadora de bomba de calor con eficiencia energética A++ (dentro del rango de A+++ a D).**

- **AutoDry:** seca automáticamente la ropa hasta dejarla justo como deseas.
- **EasyClean con A++:** secado eficaz y limpieza fácil del filtro del condensador.
- **Gas refrigerante sin efecto sobre el medio ambiente**
- **Display LED de fácil uso. Selecciona de forma rápida e intuitiva los programas de tu secadora.**
- **Sistema de secado delicado: ropa más suave y sin arrugas.**

**Datos técnicos**

Tipo de construcción: ..... Libre instalación  
 Tapa superior desmontable: ..... No  
 Apertura de la puerta: ..... A la derecha  
 Longitud del cable de alimentación eléctrica: ..... 145.0 cm  
 Altura de la encimera extraíble: ..... 0 mm  
 Dimensiones (AltAnchxFondo): ..... 842 x 598 x 599 mm  
 Peso neto: ..... 48.2 kg  
 Gases fluorados de efecto invernadero: ..... No  
 Tipo de refrigerante: ..... R290  
 Unidad herméticamente sellada: ..... Si  
 Código EAN: ..... 4242005359738  
 Potencia: ..... 625 W  
 Intensidad corriente eléctrica: ..... 10 A  
 Tensión: ..... 220-240 V  
 Frecuencia: ..... 50 Hz  
 Capacidad: ..... 8.0 kg  
 Clase de eficiencia energética: ..... A++  
 Consumo de energía de secadora eléctrica, carga completa - NUEVA (2010/30/EC): ..... 1.87 kWh  
 Duración del programa estándar de algodón con carga completa: 205 min  
 Consumo de energía de secadora eléctrica, carga parcial - NUEVA (2010/30/EC): ..... 1.14 kWh  
 Duración del programa estándar de algodón con carga parcial: ...130 min  
 Medición de consumo energético anual, secadora eléctrica - NUEVA (2010/30/EC): ..... 236.0 kWh/annum  
 Medición de duración del programa: ..... 162 min  
 Media de la eficiencia de condensación con carga completa (%): . 81 %  
 Media de la eficiencia de condensación con carga parcial (%): .. 81 %  
 Medición de eficiencia de condensación (%): ..... 81 %

**Accesorios opcionales**

- |          |                                          |
|----------|------------------------------------------|
| WMZ20600 | CESTO PARA SECADORA                      |
| WTZ1110  | TUBO 2M PARA EVACUACION DE AGUA SECADORA |
| WTZ11400 | KIT UNION SEC-LAV CON MESA EXTRAIBLE     |
| WTZ20410 | KIT UNION SECADORA-LAVADORA SIN MESA     |
| WTZPW20D | ACCESORIO LAVADORA                       |



**Serie 4, Secadora con bomba de calor, 8 kg  
WTR85V92ES**

Dimensiones en mm

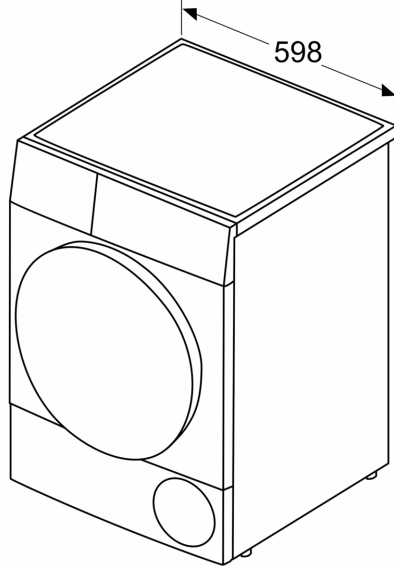

Dimensiones en mm

